

Seitenansicht

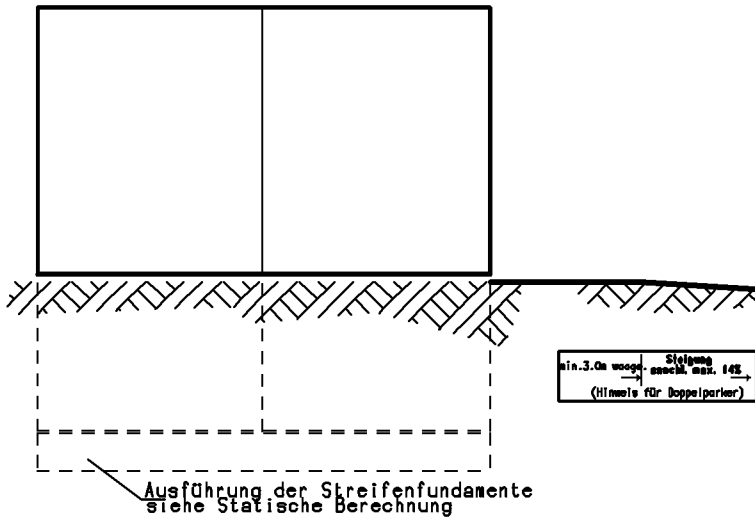

Längsschnitt

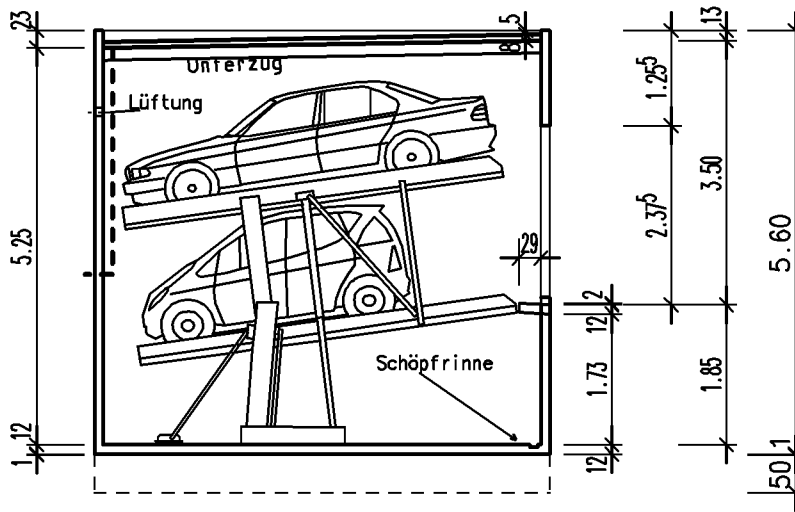

Grundriss

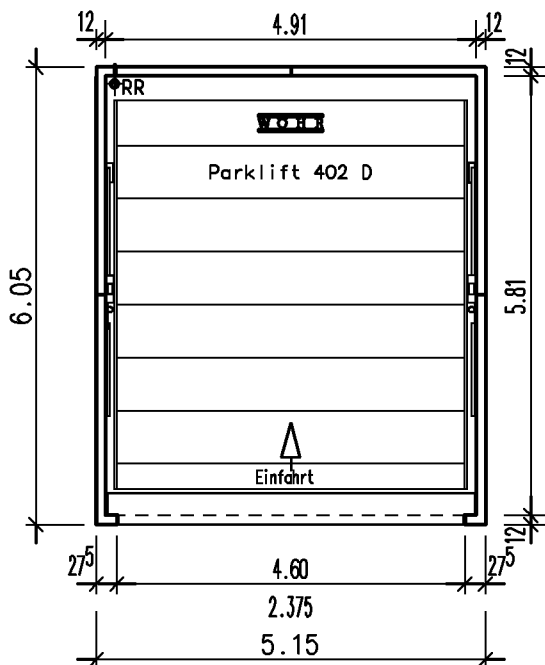

Bauherr

.

.

.

Bauvorhaben

Doppelparker
Normaltyp
402-185/180 D

Auftrag
Stand: 25/06/03 Dr.

Entwurfsverfasser

Nutzfl. : 28.53 qm
umb.Raum: 173.55 cbm

Garage Typ T

M. 1:100

dpp402dn